

もんだい
サンプル問題

じっさい しゅつだい もんだい こと
実際に出題される問題とは異なります。

せいぞうぶん やとくていぎのう ごうひょうかしけん
製造分野特定技能Ⅰ号評価試験

ていけい ふていけいたい かぶつせいぞうくぶん
定形・不定形耐火物製造区分

がっかしけん
<学科試験>

もんだい
問題

ただ ばあい まちが ばあい えら
正しい場合は○を、間違っている場合は×を選びなさい。

ふていけいたい かぶつ ひんしつ せこう ばしょ おんど しつど えいきょう つよ う
不定形耐火物の品質は、施工する場所の温度・湿度の影響を強く受ける。

せいかい ただ
正解：○（正しい）

じつぎしけん
<実技試験>

もんだい
問題

した ず しめ しょうせいご すんぼう ていけい
下の図に示すれんが（230×114×65mm）は焼成後の寸法である。定形れんがを
せいぞう ばあい せいけいじ すんぼう せんたくし なか ひと えら
製造する場合、成形時のれんが寸法はどれか。選択肢A～Dの中から一つ選びなさい。

しょうせいしゅうしゅく
ただし、焼成収縮は1%とする。

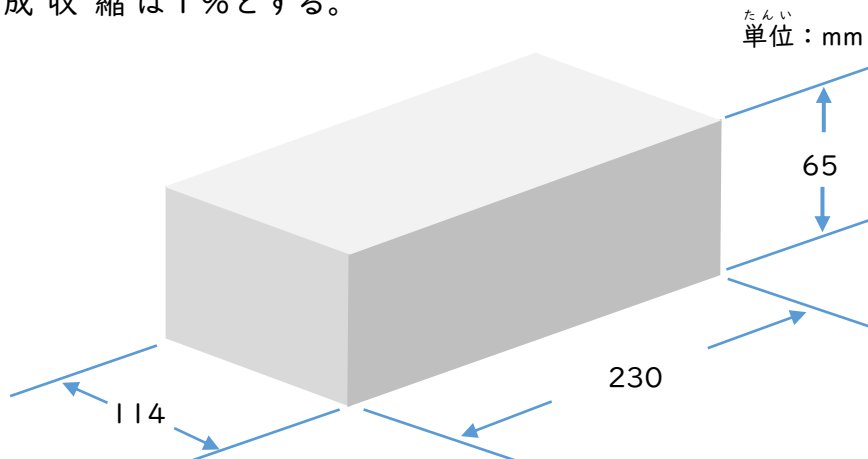

せんたくし
選択肢

- A. 227 × 113 × 64
- B. 230 × 114 × 65
- C. 233 × 115 × 66
- D. 236 × 116 × 67

せいかい
正解：C